

roba

roba Baumann GmbH

✉ Feldstraße 14
96237 Ebersdorf
☎ 0 95 62. 92 21-0
☎ 0 95 62. 92 21-20
✉ info@roba.eu
www.roba.eu

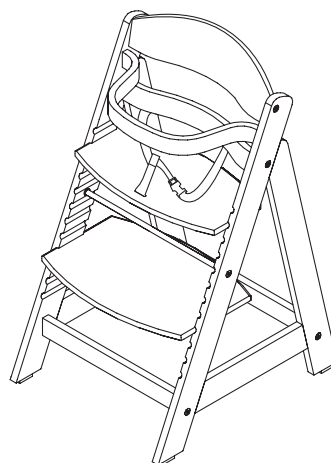
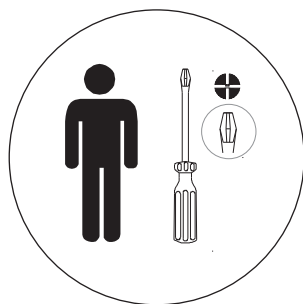

7562 Hochstuhl ‚Sit Up‘ . High Chair ‚Sit Up‘

Aufbauanleitung . Assembling Instruction . Instruction d'assemblage . Instrucciones de montaje . Instruções de Montagem . Istruzioni di montaggio . Opbouwhandleiding . Byggevejledning . Monteringsanvisning . Asennusohjeet . Montering Instruksjoner . Instrukcja montażu . Návod k sestavení . Szerelési útmutató . Skupština Upute . Instrucțiuni de asamblare . Uputstvo za sastavljanje . Montážny návod . Navodila za montažo . Montaj talimatı . Οδηγίες Συναρμολόγησης . Руководство по сборке

- DE** WICHTIG! - FÜR SPÄTERE VERWENDUNG AUFBEWAHREN - SORGFÄLTIG LESEN!
- UK** ATTENTION! - PLEASE STORE IT FOR LATER ENQUIRIES! READ CAREFULLY!
- FR** IMPORTANT! - CONSERVER POUR UNE UTILISATION ULTÉRIEURE - LIRE ATTENTIVEMENT!
- ES** ¡ATENCIÓN! - GUARDAR PARA UN USO POSTERIOR. - LÉASE DETENIDAMENTE!
- PT** IMPORTANTE! - GUARDAR PARA FUTURAS CONSULTAS - LER COM ATENÇÃO!
- IT** IMPORTANTE! CONSERVARE PER L'USO FUTURO - LEGGERE CON ATTENZIONE!
- NL** BELANGRIJK! - BEWAAR DE HANDLEIDING VOOR LATERE RAADPLEGING! ZORGVULDIG LEZEN!
- DK** VIGTIGT! BØR OPBEVARES TIL SENERE BRUG - SKAL LÆSES GRUNDIGT!
- SE** VIKTIGT! SPARAS FÖR FRAMTIDA BRUK - MÅSTE LÄSAS NOGA!
- FI** TÄRKEÄÄ! - SÄILYÄ MYÖHEMPÄÄ KÄYTTÖÄ VARTEN - LUE TARKKAAVAISESTI!
- NO** VIKTIG! - OPPBEVARES FOR SENERE BRUK - MÅ LESES NØYE!
- PL** WAŻNE! ZACHOWAĆ NA PRZYSZTOŚĆ - STARANNIE PRZECHOWYWAĆ!
- CZ** DŮLEŽITÉ! - NÁVOD SI USCHÓVEJTE PRO POZDĚJŠÍ POUŽITÍ! - PEČLIVĚ SI JEJ PROČTĚTE!
- HU** FONTOS! - KÉSŐBBI FELHASZNÁLÁSRA ŐRIZZE MEG - GONDOSAN OLVASSA EL!
- HR** VAŽNO! - SAČUVATI ZA KASNIJU UPORABU - PAŽLJIVO PROČITATI!
- RO** IMPORTANT! - PĂSTRĂȚI PENTRU UTILIZARE ULTERIOARĂ - CITIȚI CU ATENȚIE!
- RS** VAŽNO! - ČUVATI ZA KASNIJU UPOTREBU - PAŽLJIVO SVE PROČITATI!
- SK** DÔLEŽITÉ! - NÁVOD UCHOVAJTE NA NEŠKORŠIE POUŽITIE - DÔKLADNE SI HO PREČÍTAJTE!
- SI** POMEMBNO! - SHRANITE ZA KASNEJŠO UPORABO - TEMELJITO PREBERITE!
- TR** ÖNEMLİ! - DAHA SONRA KULLANILMAK ÜZERE DE MUHAFFZA EDINIZ - DIKKATLE OKUYUNUZ!
- GR** ΣΗΜΑΝΤΙΚΟ! - ΝΑ ΦΥΛΑΣΣΕΤΑΙ ΓΙΑ ΑΡΓΟΤΕΡΗ ΧΡΗΣΗ - ΝΑ ΔΙΑΒΑΖΕΤΑΙ ΜΕ ΠΡΟΣΟΧΗ!
- RU** ВАЖНО: ВНИМАТЕЛЬНО ПРОЧИТАТЕ И СОХРАНИТЕ!





Service

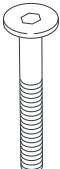
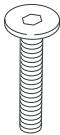

✉ www.roba.eu
☎ +49(0)9562.9221-50

Bei Rückfragen zu diesem Artikel bitte die folgende Kenn-Nummer und Art.-Nr. angeben:
If you have any questions concerning this article use this identification number
and item number:

77500-02.13

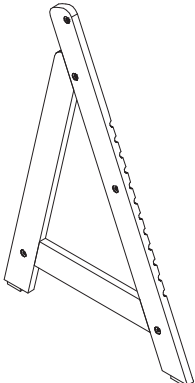
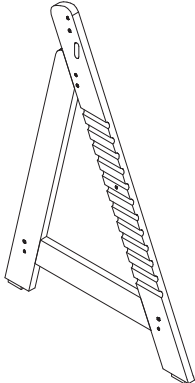
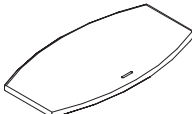
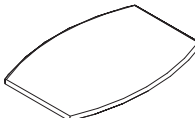

A	B	C	D	E	F
8x	2x	8x	1x	1x	1x
					
M6x45	M6x40	M6xD10x12			

1	2	3	4	5
1x	1x	1x	1x	1x
				

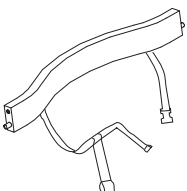
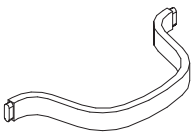
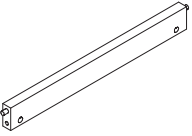
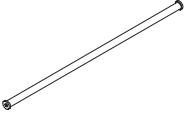
6	7	8	9
1x	1x	2x	1x
			



A	B	C	E	G
				
8x	2x	8x	1x	

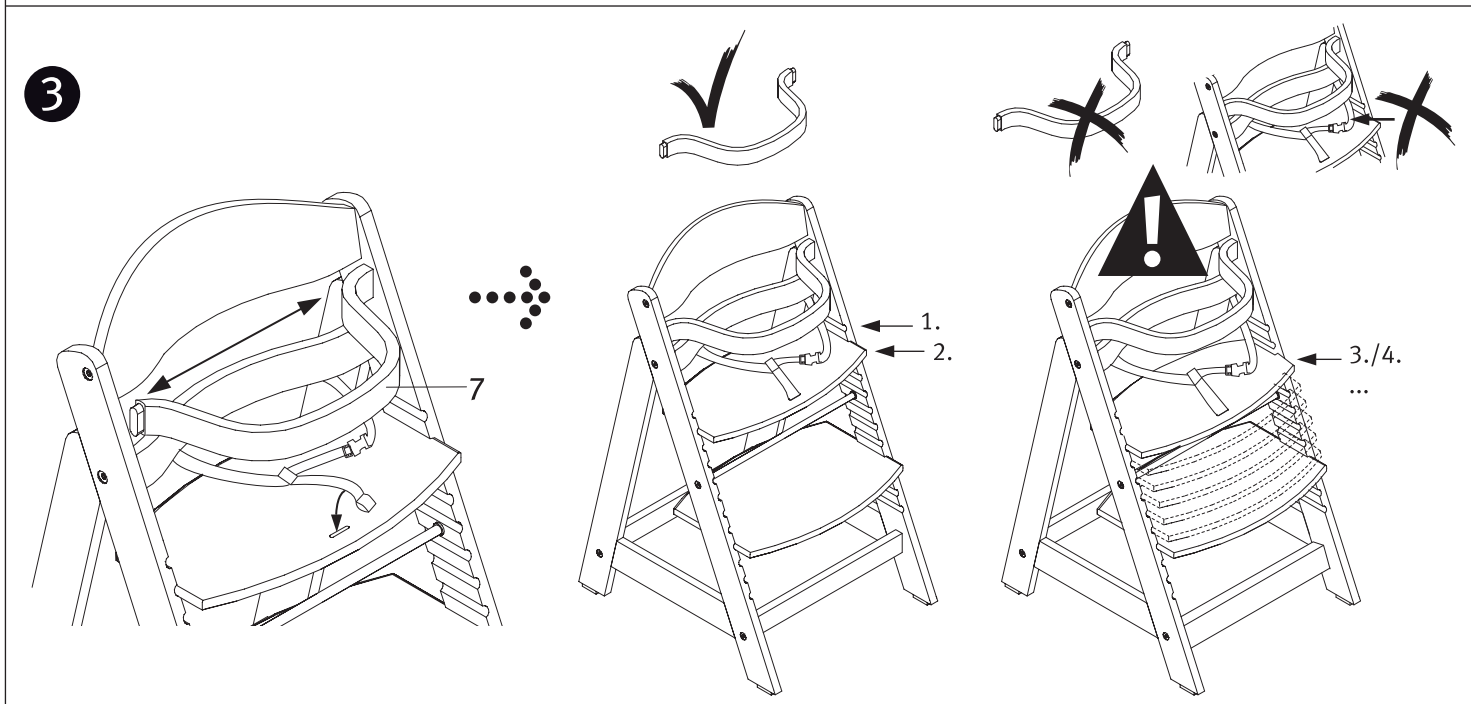
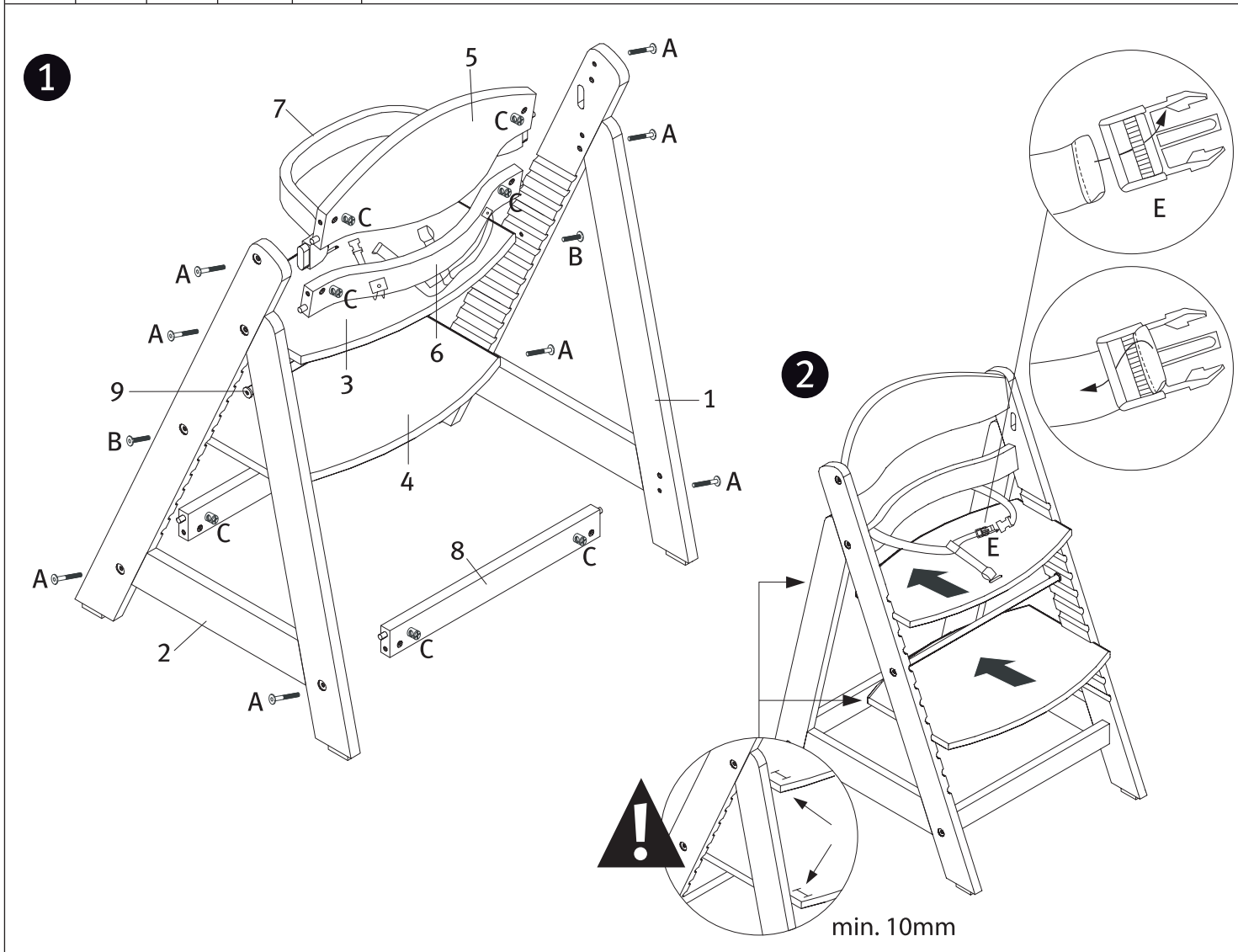

<p>D</p>  <p>1x</p>	<p>G</p> 	
---	--	--

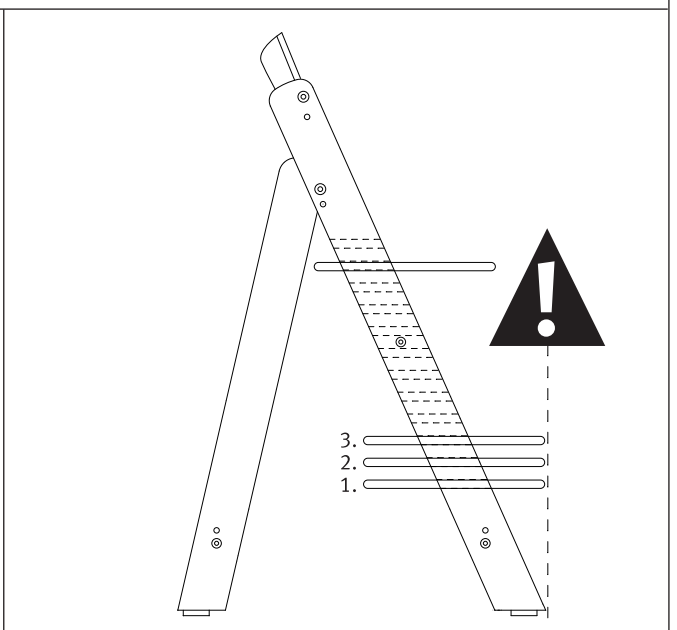
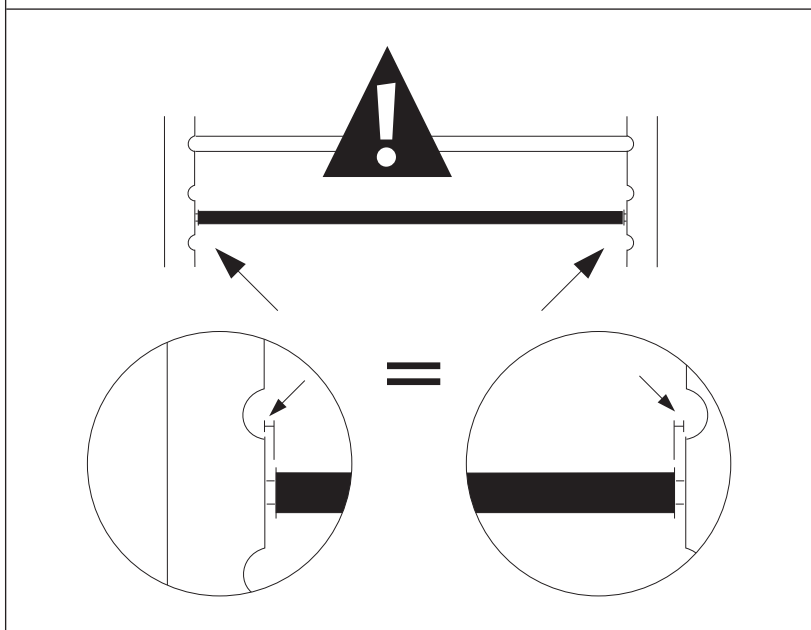
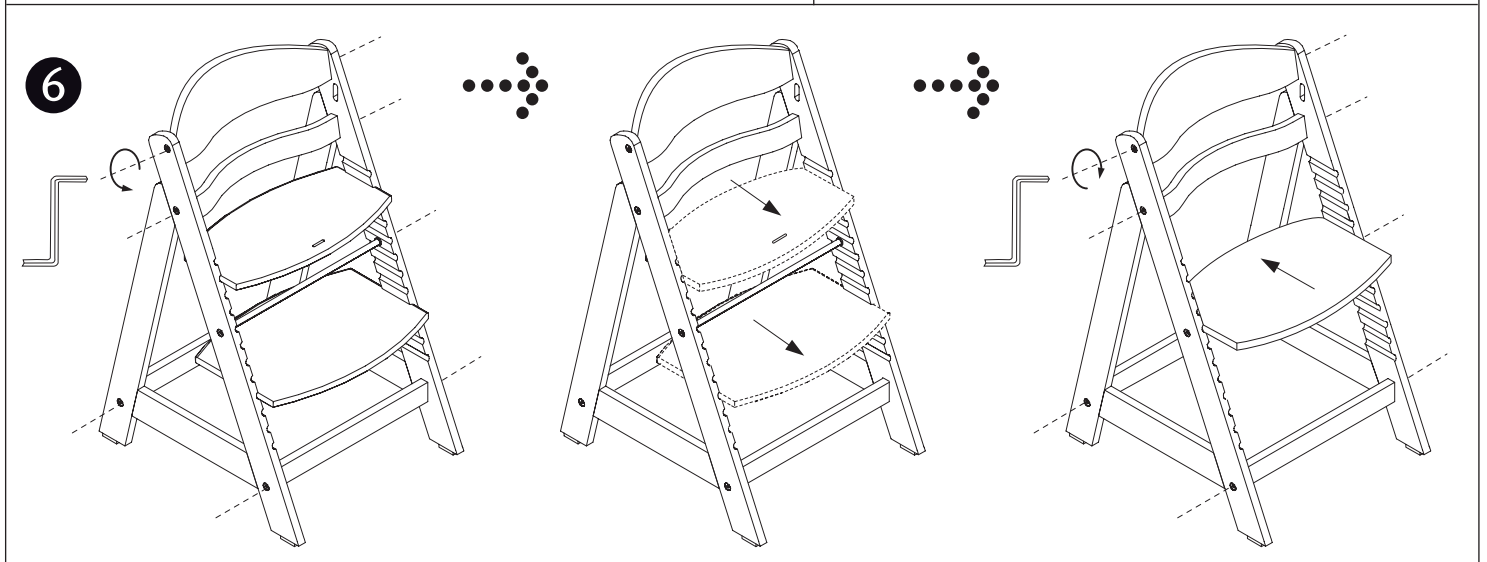
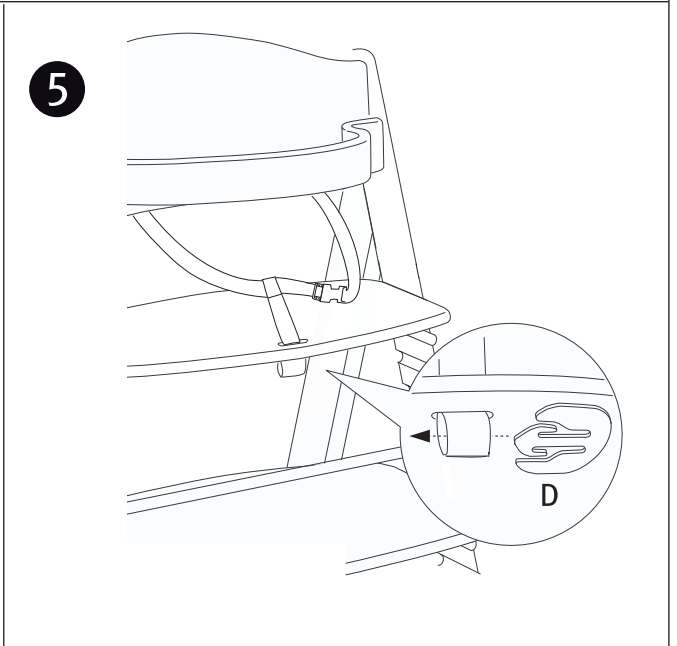
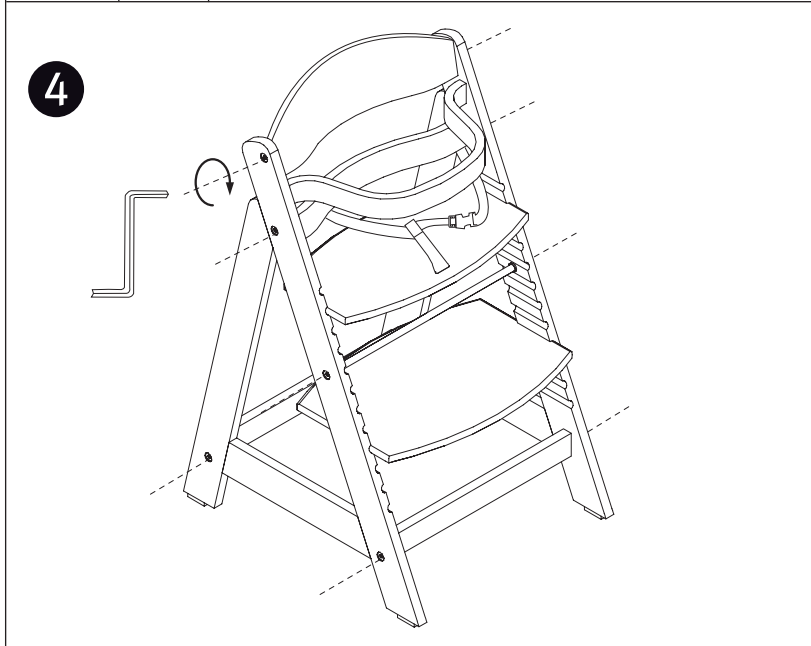

DE Sicherheitshinweise

- Der Hochstuhl umgebaut als Stuhl ist konzipiert für Kinder bis zu einem Körpergewicht von 50 kg.
- Lassen Sie Ihre Kinder nicht unbeaufsichtigt im Stuhl sitzen. Sie könnten bei dem Versuch aus dem Stuhl zu klettern vom Stuhl fallen.
- Kinder, die noch nicht selbständig sitzen können, dürfen nicht in dem Stuhl sitzen.
- Bedenken Sie, daß wiederholtes stundenlanges Sitzen den Rücken von Kleinkindern schädigen kann. Deshalb sollten Kleinstkinder nur zu den Mahlzeiten oder kurz zwischendurch im Stuhl sitzen.
- Achten Sie auf die einwandfreie Befestigung aller Geschirre.
- Überprüfen Sie regelmäßig den festen Sitz aller Schrauben und ziehen Sie diese ggf. wieder fest.
- Überprüfen Sie regelmäßig die Haltung des Kindes und passen den Stuhl an die neue Größe an.
- Benutzen Sie den Hochstuhl 'Sit Up' nur dann, wenn kein Teil fehlt, gebrochen oder eingerissen ist.
- Benutzen Sie den Hochstuhl 'Sit Up' nur dann, wenn alle Bauteile einwandfrei angebracht und eingestellt sind.
- Halten Sie den Hochstuhl 'Sit Up' fern von offenem Feuer und anderen starken Wärmequellen, z.B. elektrische Heizstäbe, Gasflammen etc.
- Verwenden Sie zum Reinigen der lackierten Oberflächen nur ein leicht feuchtes Tuch. Keinesfalls scheuernde oder ätzende Mittel bzw. harte Reinigungsbürsten etc. verwenden.

UK Notes on safety

- The high chair converted to chair is meant for children of up to 50 kg of body weight.
- Do not leave your children sitting in the chair unattended. They could fall off while attempting to climb out of it.
- Children who cannot sit on their own yet should not be seated in the chair.
- Bear in mind that repeated sitting for hours can harm the backs of infants. Hence they should be seated on the chair only during meals or briefly occasionally.
- Ensure to fasten all belts correctly!
- Check all screws regularly to see that they are securely in place and tighten them when necessary.
- Check your child's posture regularly and adjust the chair's height to that of your child's as and when necessary.
- Use the 'Sit Up' high chair only if none of the parts is missing, broken or cracked.
- Use the 'Sit Up' high chair only if all the components have been properly fitted and adjusted.
- Keep the 'Sit Up' high chair away from open flames or other strong heat sources like electric heating rods, gas flames etc.
- Clean the varnished surfaces only with a slightly moist cloth. Do not use abrasive or corrosive substances or hard cleaning brushes under any circumstance.

FR Consignes de sécurité

- La chaise haute transformée en chaise est destinée à des enfants pesant jusqu'à 50 kg.
- Ne pas laisser les enfants assis sur la chaise sans surveillance. Ils pourraient tomber de la chaise en essayant de l'escalader pour en sortir.
- Les enfants qui ne peuvent pas encore tenir assis tout seuls ne doivent pas s'asseoir sur cette chaise.
- noter que la position assise répétée pendant des heures peut endommager le dos des petits enfants. C'est pourquoi les petits enfants ne devraient être assis sur la chaise que pour les repas ou brièvement de temps en temps.
- Veiller à une fixation irréprochable de toutes les sangles.
- Vérifier régulièrement si toutes les vis sont bien serrées et les resserrer éventuellement.
- Vérifier régulièrement le maintien de l'enfant et ajuster la chaise à la nouvelle taille.
- N'utiliser la chaise haute 'Sit Up' que s'il ne manque pas de pièce et si aucune pièce n'est cassée ou déchirée.
- N'utiliser la chaise haute 'Sit Up' que si toutes les pièces sont posées et réglées correctement.
- Maintenir la chaise haute 'Sit Up' loin d'un feu nu et d'autres fortes sources de chaleur, p. ex. radiateurs électriques, poêles à gaz etc.
- N'utiliser qu'un chiffon légèrement humide pour nettoyer les surfaces peintes. N'utiliser en aucun cas des produits récurants ou corrosifs ou des brosses dures etc.

ES Instrucciones de seguridad

- La trona convertida en silla está diseñada para niños hasta un peso de 50 kg.
- No deje a sus hijos sentados en la silla sin vigilancia. Si intentan trepar por la silla podrían caerse.
- Los niños que no pueden sentarse independientemente no deben sentarse en la trona.
- Tenga en cuenta que el estar sentado durante horas puede dañar la espalda de los niños pequeños. Los niños sólo deberían estar sentados durante las comidas o un corto espacio de tiempo de vez en cuando.
- Asegúrese de que el arnés está debidamente sujeto.
- Compruebe regularmente que los tornillos estén debidamente apretados y, en su caso, vuelva a apretarlos.
- Compruebe regularmente la postura del niño y adapte la silla a su estatura.
- No use la trona "Sit Up" si le falta una pieza o si presenta piezas rotas o astilladas.
- Sólo use la trona "Sit Up" si todas las piezas están bien montadas y ajustadas.
- Mantenga la trona "Sit Up" lejos de fuego abierto y otras fuentes de calor potentes como, por ejemplo, varillas de calefacción abiertas, llamas de gas, etc.
- Para limpiar las superficies lacadas use únicamente un paño ligeramente humedecido. No use nunca medios abrasivos o agresivos ni cepillos de limpieza duros, etc.

PT Instruções de segurança

- A cadeira alta transformada em cadeira foi concebida para crianças com um peso corporal máximo de 50 kg.
- Não deixe a sua criança sentada na cadeira sem vigilância. A criança ao tentar sair da cadeira, poderá cair.
- As crianças que ainda não consigam manter-se sentadas sem ajuda, não devem sentar-se nesta cadeira.
- Tenha em consideração que permanecer sentado repetidamente, durante horas, pode causar danos nas costas de uma criança pequena. Por este motivo, as crianças pequenas só deverão permanecer sentadas na cadeira durante as refeições ou por curtos períodos de tempo.
- Verificar se o conjunto de cintos está bem fixo.
- Verifique regularmente se os parafusos estão bem apertados e, se necessário, volte a apertá-los.
- Verifique regularmente a postura da criança e adapte a cadeira ao seu novo tamanho.
- Não utilize a cadeira alta 'Sit Up' se alguma das peças estiver partida, rachada ou em falta.
- Utilize a cadeira alta 'Sit Up' somente quando todas as peças estiverem correctamente montadas e ajustadas.
- Mantenha a cadeira alta 'Sit Up' longe de chamas ou de outras fontes de calor, tais como resistências eléctricas, chamas de gás, etc.
- Para limpar as superfícies lacadas, utilize somente um pano ligeiramente húmido. Nunca utilize produtos abrasivos ou corrosivos, nem escovas de limpeza de pêlos duros.

IT Informazioni di sicurezza

- Il seggiolone trasformato in seggiola è ideato per bambini del peso massimo di 50 kg.
- Non lasciare il bambino incustodito nella seggiola. Potrebbe infatti cadere per terra nel tentativo di uscirne.
- Evitare che i bambini non ancora capaci di sedere soli si seggano nel seggiolone.
- Tenere presente che la schiena dei bimbi potrebbe subire danni se rimangono ininterrottamente seduti per ore. Per questo motivo i bimbi devono accomodarsi nel seggiolone solo per i pasti oppure occasionalmente.
- Assicurarsi che tutte le cinghie di sicurezza siano fissate in modo perfetto.
- Controllare periodicamente che le viti siano correttamente fissate, eventualmente stringerle.
- Controllare periodicamente la postura del bambino e adattare la seggiola alla nuova statura.
- Non usare il seggiolone 'Sit Up' se le parti dovessero essere danneggiate, spezzate o mancanti.
- Usare il seggiolone 'Sit Up' solo se tutti i componenti sono stati installati e regolati correttamente.
- Tenere lontano il seggiolone 'Sit Up' dalle fiamme libere e da altri fonti di calore quali stufe elettriche, fornellini a gas eccetera.
- Pulire le superfici laccate con un panno leggermente inumidito. Non usare mai mezzi abrasivi o corrosivi oppure spazzole dure eccetera.

NL Veiligheidsinstructies

- De hoogzit omgebouwd tot stoel is ontworpen voor kinderen tot een lichaamsgewicht van 50 kg.
- Laat uw kinderen nooit zonder toezicht in de stoel zitten. Zij zouden bij de poging om uit de stoel te klauteren van de stoel af kunnen vallen.
- Kinderen die nog niet zelfstandig kunnen zitten, mogen niet in de stoel zitten.
- Denk eraan dat herhaaldelijk urenlang zitten de rug van kleine kinderen kan beschadigen. Daarom moeten kleine kinderen uitsluitend in de stoel zitten bij de maaltijden of kort tussendoor.
- Let op de perfecte bevestiging van alle riemen.
- Controleer regelmatig of alle schroeven vastzitten en draai deze evtl. weer vast.
- Controleer regelmatig de houding van het kind en pas de stoel aan de nieuwe lengte aan.
- Gebruik de hoogzit 'Sit Up' uitsluitend als er geen onderdeel ontbreekt, gebroken of ingescheurd is.
- Gebruik de hoogzit 'Sit Up' uitsluitend als alle componenten perfect aangebracht en ingesteld zijn.
- Houd de hoogzit 'Sit Up' uit de buurt van open vuur en andere sterke warmtebronnen, bv. elektrische verwarmingsstaven, gasvlammen enz.
- Gebruik uitsluitend een licht vochtige doek om de gelakte oppervlakken te reinigen. In geen geval schurende of bijtende c.q. harde reinigingsborstels enz. gebruiken.

DK Sikkerhedshenvisninger

- Triptrapstolen, der er ombygget til stol, er konstrueret til børn med en kropsvægt på op til 50 kg.
- Lad ikke dit barn sidde i stolen uden opsyn. Barnet kan forsøge at klatre ud af stolen og dermed falde ned fra stolen.
- Børn, der endnu ikke selv kan sidde i stolen, må ikke anbringes i stolen.
- Vær opmærksom på, at det kan være skadeligt for ryggen på småbørn, hvis de gentagne gange sidder i stolen i timevis. Småbørn bør derfor kun sidde i stolen under måltiderne eller i korte tidsrum.
- Vær opmærksom på upåklagelig befæstelse af alle selesystemer.
- Kontrollér regelmæssigt, om alle skruer er skruet godt til, og stram om nødvendigt skruerne efter.
- Kontrollér regelmæssigt barnets siddestilling, og tilpas stolen løbende til barnets størrelse.
- Triptrapstolen 'Sit Up' må kun benyttes, når samtlige dele foreligger og ikke har brud eller revner.
- Triptrapstolen 'Sit Up' må kun benyttes, når samtlige komponenter er anbragt og indstillet korrekt.
- Triptrapstolen 'Sit Up' skal holdes på afstand af åben ild og andre stærke varmekilder såsom elektriske varmeelementer, gasflammer osv.
- Til rengøring af de lakerede overflader må der kun benyttes en let fugtet rengøringsklud. Anvend under ingen omstændigheder skurende eller ætsende rengøringsmidler eller hårde rengøringsbørster etc.

SE Säkerhetsinformation

- Den kombinerade barnstolen är efter ombyggnad för barn upp till 50 kg.
- Låt aldrig dina barn sitta i stolen utan uppsikt. De riskerar att falla om de försöker att klättra upp ur stolen.
- Barn, som ännu inte kan sitta själva, får ej sitta i stolen.
- Glöm inte att småbarn kan skada ryggen om de sitter för länge i stolen. Därför bör småbarn endast sitta i stolen när de äter eller endast en kort stund emellanåt.
- Se till att alla remmar är korrekt monterade.
- Beakta alltid att dra åt skruvar etc. och kontrollera dem regelbundet.
- Kontrollera regelbundet barnets storlek och anpassa stolen till storleken.
- Använd den kombinerade barnstolen endast som 'Sit Up' och endast när inga delar fattas eller är defekta.
- Använd den kombinerade barnstolen 'Sit Up' endast, när alla komponenter har monterats och aktiverats.
- Håll den kombinerade barnstolen 'Sit Up' borta från öppen eld och andra varmekällor, t.ex. elektriska värmestavar, etc.
- Använd endast en fuktig duk för rengöring av lackerade ytor. Använd aldrig skurande eller frätande medel resp. hårda rengöringsborstar etc..

FI Turvaohjeet

- Tuoliksi muutettu syöttötuoli on suunniteltu lapsille korkeintaan 50 kg:n painoon saakka.
- Älä anna lapsesi istua tuolissa ilman valvontaa. Lapsi voi pudota tuolista yrittäessään kavuta tuolista pois.
- Lapset, jotka eivät osaa vielä istua itsenäisesti, eivät saa istua tuolissa.
- Muista, että toistuva pitkäaikainen istuminen voi vahingoittaa pienten lasten selkää. Siksi pienimpien lapsien tulisi istua tuolissa vain aterioiden aikana tai lyhyesti sillä välillä.
- Varmista, että kaikki hihnat on kiinnitetty moitteettomasti.
- Tarkasta säännöllisesti kaikkien ruuvien tiukka paikoillaanolo ja kiristä ne tarvittaessa uudelleen.
- Tarkasta säännöllisesti lapsen asento ja sovita tuolia uuden koon mukaan.
- Käytä 'Sit-Up'-syöttötuolia vain silloin, kun osia ei puutu, niissä ole vaurioita tai repeämiä.
- Käytä 'Sit-Up'-syöttötuolia vain silloin, kun kaikki rakenneosat on kiinnitetty ja säädetty moitteettomasti.
- Pidä 'Sit-Up'-syöttötuoli kaukana avotulesta ja muista voimakkaita lämpölähteistä, esim. sähköisistä lämpösäilytyslaitteista, kaasuliekeistä jne.
- Käytä maalattujen pintojen puhdistukseen vain kevyesti kostutettua liinaa. Älä missään tapauksessa käytä hankaavia tai syövyttäviä aineita tai kovia puhdistusharjoja jne.

NO Sikkerhetsanvisninger

- Høystolen bygget om til stol er beregnet for barn opptil en kroppsvekt på 50 kg.
- La ikke barna dine sitte i stolen uten oppsyn. De kunne falle ned fra stolen når de forsøker å klatre ut av stolen.
- Barn som enda ikke kan sitte selvstendig må ikke sitte i stolen.
- Tenk på at ryggen til småbarn som gjentatte ganger sitter i timevis på stolen kan bli skadet. Småbarn skal derfor bare sitte i stolen til måltidene eller kort innimellom.
- Pass på at selen er forsvarlig festet.
- Kontroller regelmessig at alle skruer sitter fast og trekk disse fast igjen om nødvendig.
- Kontroller regelmessig barnets holdning og tilpass stolen den nye størrelsen.
- Benytt høystolen 'Sit Up' bare hvis ingen del mangler, er brukket eller revnet.
- Benytt høystolen 'Sit Up' bare hvis alle komponenter er montert feilfritt og er stilt inn.
- Hold høystolen 'Sit Up' borte fra åpen ild og andre sterke varmekilder, f. eks. elektriske varmeelementer, gassflammer etc.
- Bruk for rengjøring av lakkerte overflater bare en lett fuktet klut. Bruk under ingen omstendighet skurende eller etsende midler hhv. harde rengjøringsbørster etc.

PL Wskazówki bezpieczeństwa

- Krzeselko przemontowane w krzesło przeznaczone jest dla dzieci o masie ciała do 50 kg.
- Nie pozostawiać dziecka w krzeselku bez opieki. Podczas próby wyjścia z krzeselka dziecko mogłoby wypaść na ziemię.
- Z krzeselka nie mogą korzystać dzieci niepotrafiące samodzielnie siedzieć.
- Należy pamiętać, że częste wielogodzinne pozostawianie małych dzieci w pozycji siedzącej może spowodować wady postawy. Dlatego małe dzieci należy sadzać w krzeselku wyłącznie podczas posiłków lub czasami przez niedługi czas.
- Zwrócić uwagę na prawidłowe mocowanie wszystkich pasków bezpieczeństwa.
- Regularnie sprawdzać, czy wszystkie śruby są prawidłowo dokręcone i w razie potrzeby dokręcić.
- Regularnie sprawdzać pozycję dziecka i w razie potrzeby dostosować krzeselko do jego wzrostu.
- Krzeselka 'Sit Up' nie wolno używać w przypadku braku, złamania lub pęknięcia jakiegokolwiek części.
- Krzeselka 'Sit Up' wolno używać pod warunkiem prawidłowego zamontowania i ustawienia wszystkich elementów.
- Krzeselko 'Sit Up' ustawiać z dala od ognia i innych silnych źródeł ciepła, np. promienników elektrycznych, płomieni gazowych itd.
- Do czyszczenia lakierowanych powierzchni używać zwilżonej delikatnie ściereczki. Nie wolno stosować środków o działaniu szorującym lub żrącym ani szczotek itp.

CZ Bezpečnostní pokyny

- Rostoucí židlička změněná na židli je určená pro děti s tělesnou hmotností do 50 kg.
- Nikdy nenechávejte své děti sedět na židličce bez dozoru. Mohly by se pokusit z židličky vylézt a přitom z ní spadnout.
- Děti, které ještě neumí samy sedět, židličku nesmí používat.
- Uvědomte si, že opakované několikahodinové sezení může poškodit záda našich nejmenších. Proto by měly velmi malé děti sedět na židličce pouze k jídlu nebo jen po krátkou dobu.
- Dbejte na řádné upevnění všech popruhů.
- Pravidelně kontrolujte, zda jsou všechny šrouby pevně utažené a v případě potřeby je dotáhněte.
- Pravidelně kontrolujte držení těla u dítěte a přizpůsobte židličku měnící se velikosti jeho těla.
- Nepoužívejte rostoucí židličku 'Sit Up', pokud některý z dílů chybí, je zlomený nebo prasklý.
- Používejte rostoucí židličku 'Sit Up' pouze tehdy, pokud jsou všechny díly správně smontovány a nastaveny.
- Neumísťujte rostoucí židličku 'Sit Up' do blízkosti otevřeného ohně a jiných intenzivních zdrojů tepla, např. elektrických teplometů, plynových hořáků apod.
- K čištění lakovaných povrchů používejte vždy pouze lehce navlhčený hadřík. V žádném případě nepoužívejte abrazivní či leptající prostředky nebo tvrdé čisticí kartáče apod.

HU Biztonsági előírások

- Az etetőszéket székké átalakítva 50 kg testsúlyig terjedő súlyú gyermekek számára tervezték.
- Ne hagyja gyermekeit felügyelet nélkül a székből ülni! A székből való kímázási kísérlet esetén a gyermekek kieshetnek a belőle.
- Azoknak a gyermekeknek, akik még nem tudnak önállóan ülni, nem szabad a székből ülniük.
- Gondolja meg, hogy az ismételt, órák hosszát tartó ülés a kisgyermekek hátát károsíthatja! Ézért a legkisebb gyermekeknek csak az étkezések idejére vagy közben rövid időre tanácsos a székből ülni.
- Ügyeljen arra, hogy a hámos kifogástalanul legyen rögzítve.
- Rendszeresen ellenőrizze az összes csavar szorosságát, és adott esetben újra szorítsa meg azokat!
- Rendszeresen ellenőrizze a gyermek tartását és a széket igazítsa az új magasságához!
- A 'Sit up' etetőszéket csak akkor használja, ha nem hiányzik törött, vagy repedt egy alkatrész sem!
- A 'Sit up' etetőszéket csak akkor használja, ha az összes alkatrész kifogástalanul fel van szerelve és be van állítva!
- A 'Sit up' etetőszéket tartsa távol nyílt lángtól vagy erős hőforrástól, pl. elektromos fűtőszálak, gázlámpák, stb.!
- A festett felületek tisztítására csak enyhén nedves ruhát használjon! Semmiképp ne alkalmazzon súroló vagy maró szereket, ill. kemény tisztító keféket, stb.!

HR Sigurnosne upute

- Visoka hranilica preuređena u stolac namijenjena je za djecu tjelesne težine od 50 kg.
- Nikada ne ostavljajte djecu bez nadzora u stolcu. Mogla bi pasti dok pokušavaju izaći iz stolca.
- Djeca koja još ne mogu samostalno sjediti, ne smiju sjediti u stolcu.
- Obratite pozornost na to da uslijed čestog i dugog sjedenja može doći do oštećenja kralježnice male djece. Zbog toga mala djeca smiju sjediti u stolcu - hranilici samo u vrijeme hranjenja ili kratko u međuvremenu.
- Obratite pozor na ispravno pričvršćivanje svih pojaseva.
- Redovito provjeravajte ispravan dosjed svih vijaka i po potrebi ih pritegnite.
- Redovito provjeravajte držanje tijela djece, a stolac prilagođavajte novoj veličini.
- Koristite visoki stolac hranilicu "Sit Up" samo ako nijedan njegov dio nije puknut, istrošen, odnosno ne nedostaje.
- Koristite visoki stolac hranilicu "Sit Up" samo onda kada su njegovi sastavni dijelovi besprijekorno montirani i namješteni.
- Visoki stolac hranilicu "Sit Up" držite podalje od otvorene vatre i drugih jakih izvora topline. npr. električnih grijača, plinske vatre itd.
- Za čišćenje lakiranih površina koristite samo lagano navlaženu krpu. Nikako ne koristite sredstva koja grebu ili nagrizaju. odn. krute četke za čišćenje itd.

RO Indicații de securitate

- Scaunul înalt modificat ca scaun este conceput pentru copii cu o greutate de până la 50 de kg.
- Nu lăsați copiii dumneavoastră să stea pe scaun nesupravegheați. Aceștia ar putea să cadă dacă încercă să se cațere din scaun.
- Copiii care încă nu pot șede singuri nu au voie să stea în scaun.
- Luați în considerare că statul repetat în poziție sezând pentru multe ore poate afecta spatetele copiilor mici. De aceea, bebelușii trebuie să stea în scaun doar în timpul meselor sau pentru scurt timp, din când în când.
- Aveți în vedere o fixare ireproșabilă a tuturor centurilor de prindere.
- Verificați în mod regulat poziția fixă a tuturor șuruburilor și, dacă este cazul, strângeți-le din nou ferm.
- Verificați în mod regulat poziția copilului și adaptați scaunul la noua mărime.
- Utilizați scaunul înalt "Sit Up" doar atunci când nicio piesă nu este distrusă, ruptă sau lipsește.
- Utilizați scaunul înalt "Sit Up" doar atunci când toate componentele sunt montate și reglate impecabil.
- Țineți scaunul înalt "Sit Up" departe de foc deschis și alte surse puternice de căldură, spre exemplu bare de încălzit electrice, flăcări de gaz etc.
- Utilizați pentru curățarea suprafețelor lăcuite doar o cârpă ușor umezită. Sub nicio formă nu utilizați agenți abrazivi sau caustici, respectiv perii dure de curățare etc.

RS Sigurnosne upute

- Visoka stolica prepravljena kao stolice je koncipirana za decu do težine 50 kg.
- Ne ostavljajte vašu decu bez nadzora na stolici. Oni mogu pasti kod pokušaja da izađu iz stolice.
- Deca, koja ne mogu samostalno sedeti ne smeju sedeti u stolici.
- Pripazite na to, da stalno dugo sedenje može da ošteti leđa vašeg deteta. Zbog toga najmanja deca trebaju sedeti samo za vreme obroka ili povremeno.
- Pazite na ispravno pričvršćivanje svih kaiševa.
- Pregledajte redovno čvrstu poziciju svih vijaka i po potrebi ih opet pričvrstite.
- Redovno pregledate držanje deteta i podesite stolicu na novu veličinu.
- Koristite visoku stolicu „Sit Up“ samo onda ako ne fali deo, ako nije napuknuta ili nije odcepljena.
- Koristite visoku stolicu „Sit Up“ samo onda kada su svi delovi postavljeni i podeseni bez problema.
- Držite visoku stolicu „Sit Up“ daleko od otvorene vatre i drugih jakih izvora vrućine, npr. električne grejalice, plinskih plamenova itd.
- Koristite za čišćenje lakiranih površina samo lagano vlažnu krpu. Ni u kome slučaju koristite abraziona ili korozivna sredstva odnosno jake četke za čišćenje.

SK Bezpečnostné upozornenia

- Detská stolička prestavaná na stoličku je koncipovaná pre deti s telesnou hmotnosťou do 50 kg.
- Deti nenechávajú sedieť na stoličke bez dozoru. Pri pokuse vyliezť zo stoličky by z nej mohli spadnúť.
- Deti, ktoré ešte nedokážu samostatne sedieť, nesmú sedieť na stoličke.
- Majte na pamäti, že opakované sedenie trvajúce celé hodiny môže poškodiť chrbticu malých detí. Preto by najmenšie deti mali v stoličke sedieť iba pri kŕmení alebo krátko medzi kŕmeniami.
- Dbajte na správne upevnenie popruhov.
- Pravidelne kontrolujte, či sú všetky skrutky pevne zatahnuté a v prípade potreby ich dotiahnite.
- Pravidelne kontrolujte držanie tela dieťaťa a prispôbujte stoličku jeho veľkosti.
- Detskú stoličku „Sit Up“ používajte iba v prípade, ak žiadna jej časť nechýba, nie je zlomená alebo pretrhnutá.
- Detskú stoličku „Sit Up“ používajte iba v prípade, ak sú všetky konštrukčné prvky bezchybne pripevnené a nastavené.
- S detskou stoličkou „Sit Up“ sa nepribližujte k otvorenému ohňu a iným silným zdrojom tepla, ako sú napr. elektrické výhrevné tyče, plynové horáky a pod.
- Na čistenie lakovaných povrchov používajte iba jemne navlhčenú utierku.
- V žiadnom prípade nepoužívajte práškové alebo žieravé čistiace prostriedky, príp. kefy na čistenie a pod.

SI Varnostna navodila

- Otroški stol, ki se spremeni v stol, je namenjen otrokom do 50 kg telesne teže.
- Otroka v stolu nikoli ne puščajte sedeti brez nadzora. Pri poskusu, da bi splezal iz stola, lahko pade s stola.
- Otroci, ki še ne morejo sedeti sami, ne smejo sedeti v tem stolu.
- Ne pozabite, da lahko ponavljajoče se večurno sedenje malemu otroku poškoduje hrbet. Zato lahko majhni otroci v stolu sedijo le med hranjenjem ali zelo omejen kratek čas kar tako.
- Bodite pozorni na brezhibno pritrditev vseh trakov.
- Redno preverjajte, če so vsi vijaki trdno priviti in jih po potrebi tudi dodatno privijte.
- Redno preverjajte otrokovo držo in stol prilagajajte novi velikosti.
- Otroški stol "Sit Up" uporabljajte le, če ne manjka noben del, če noben del ni zlomljen ali nalomljen.
- Otroški stol "Sit Up" uporabljajte le, če so vsi sestavni deli pravilno pritrjeni in nastavljeni.
- Otroški stol "Sit Up" postavite stran od odprtega ognja in ostalih močnih virov toplote, npr. električnih gorilnikov, plinskega ognja itn.
- Za čiščenje lakiranih površin uporabljajte le rahlo navlaženo krpo. V nobenem primeru ne smete uporabljati abrazivnih ali jedkih sredstev oz. trdih ščetk za čiščenje ipd.

TR Güvenlik uyarıları

- Sandalye şekline dönüştürülen yüksek sandalye 50 kg altında ağırlığı olan çocuklar için tasarlanmıştır.
- Çocuğunuzu gözetimsiz sandalyede bırakmayınız. Sandalyeden inme girişimi halinde sandalyeden düşebilirler.
- Henüz kendi hallerine oturamayan çocuklar bu sandalyeye oturtulmamalıdır.
- Sık sık ve uzun süreli oturmaın küçük çocukların sırtına hasar verebileceğini dikkate alınız. Bu sebeple küçük çocuklar sadece yemek zamanlarında ve arada bir kısa süreliğine sandalyede oturmalarıdır.
- Bütün koruma kemerlerinin eksiksiz montaj edilmiş olmasına dikkat ediniz.
- Düzenli olarak bütün vidaları kontrol ediniz, eğer gevşemişlerse tekrar sıkınız.
- Düzenli olarak çocuğu nasıl kavradığını kontrol ediniz ve sandalyeyi yeni büyüklüğe göre ayarlayınız.
- "Sit Up" yüksek sandalyeyi sadece hiçbir parçası eksik değilse, kopmamışsa veya yırtılmamışsa kullanınız.
- "Sit Up" yüksek sandalyeyi sadece bütün yapı parçaları kusursuzca takılmış ve ayarlanmış iseler kullanınız.
- "Sit Up" yüksek sandalyeyi mama sandalyesini açık ateşten ve örneğin elektrikli ısıtıcılar, gazlı ısıtıcılar vb gibi güçlü ısı kaynaklarından uzak tutunuz.
- Cıvalı yüzeylerin temizliği için sadece hafifçe nemlendirilmiş bir bez kullanınız. Kesinlikle çizici veya aşındırıcı maddelere ya da sert temizlik fırçaları v.s. kullanmayınız.



Υποδείξεις ασφαλείας

- Το ανυψωμένο κάθισμα μετασκευασμένο ως καρέκλα έχει σχεδιαστεί για παιδιά με ένα βάρος σώματος μέχρι και 50 κιλών.
- Μην αφήνετε να κάθονται τα παιδιά σας στην καρέκλα δίχως επιτήρηση. Κατά την προσπάθειά τους να σκαρφαλώσουν έξω από την καρέκλα, θα μπορούσαν να πέσουν κάτω.
- Παιδιά που δεν μπορούν ακόμη να κάθονται από μόνοι τους, δεν επιτρέπεται να κάθονται στην καρέκλα.
- Προσοχή: επαναλαμβανόμενο κάθισμα πολλών ωρών μπορεί να βλάψει την πλάτη των μικρών παιδιών. Γι' αυτό θα έπρεπε να κάθονται μικρά παιδιά στην καρέκλα μόνο κατά τα γεύματα ή ενδιάμεσα για μικρό χρονικό διάστημα.
- Προσέχετε να στερεώνονται όλες οι ζώνες ασφαλείας άψογα!
- Ελέγχετε τη σταθερή έδραση όλων των βιδών τακτικά κι αν χρειαστεί, τις σφίγγετε πάλι καλά.
- Ελέγχετε τακτικά τη στάση του παιδιού και προσαρμόζετε την καρέκλα στο ανάστημά του.
- Χρησιμοποιείτε το ανυψωμένο κάθισμα 'Sit Up' μόνο όταν έχετε άπαντα εξαρτήματα και δεν έχει σπάσει ή ραγίσει κάποιο από αυτά.
- Χρησιμοποιείτε το ανυψωμένο κάθισμα 'Sit Up' μόνο όταν όλα τα δομικά στοιχεία έχουν εγκατασταθεί και ρυθμιστεί άψογα.
- Κρατάτε το ανυψωμένο κάθισμα 'Sit Up' μακριά από ανοιχτές εστίες φωτιάς κι άλλες ισχυρές πηγές θέρμανσης, π.χ. ηλεκτρικές ράβδους θέρμανσης, φλόγες αερίου κ.ο.κ.
- Για τον καθαρισμό της βερνικωμένης επιφάνειας χρησιμοποιείτε μόνο ένα ελαφρώς βρεγμένο πανί.
Να μη χρησιμοποιείτε σε καμία περίπτωση ουσίες τριψίματος, καυστικές ουσίες ή σκληρές βούρτσες καθαρισμού κ.ο.κ.



Информация по технике безопасности

- Не оставляйте ребенка на стуле без присмотра. Ребенок может упасть со стула, попытавшись выбраться из него.
- Детей, которые еще не умеют сидеть, запрещено садить на стул.
- Помните, что частое многочасовое сидение у маленьких детей может привести к проблемам с позвоночником. Поэтому самых маленьких детей разрешено садить на стул только на время приема пищи или временно на небольшой промежуток времени.
- Проверьте исправность крепления всех ремней.
- Регулярно проверяйте прочность посадки всех винтов и при необходимости затягивайте их.
- Регулярно проверяйте осанку ребенка и адаптируйте стул с учетом его роста.
- Используйте высокий стул только в том случае, если все его детали на месте и в целости.
- Используйте высокий стул только после безупречной установки и регулировки всех его компонентов.
- Не ставьте высокий стул поблизости от открытого огня и других мощных источников тепла, например, электрических обогревателей, газовых плит и т. д.
- Для очистки лакированных поверхностей используйте слегка увлажненную ткань. Ни в коем случае не используйте средства, которые могут поцарапать или разрезать поверхность, жесткие щетки и т. д.