

CITY SELECT

BEDIENUNGSANLEITUNG



Lesen Sie diese Gebrauchsanweisungen vor der Inbetriebnahme sorgfältig durch und bewahren Sie sie so auf, dass Sie auch zukünftig und zu jeder Zeit darauf zurückgreifen können. Die Sicherheit Ihres Kindes könnte beeinträchtigt werden, wenn Sie sich nicht an diese Anweisungen halten.



www.babyjogger.com

Zum Wohle Ihres Kindes, lesen Sie bitte die nachfolgenden
WARNUNGshinweise vor Inbetriebnahme Ihres Kinderwagens sorgfältig
durch und halten Sie sich bitte genau an diese.

WARNUNG:

- **WARNUNG:** Wir weisen ausdrücklich darauf hin, dass dieser Kinderwagen nicht zum Joggen, Rennen, Skaten oder Rollerbladen geeignet ist.
- Benutzen Sie konsequent den 5-Punkt-Sicherheitsgurt, um Ihr Kind im Sitz festzuschnallen. Damit können Sie das Risiko ernsthafter Verletzungen Ihres Kindes deutlich reduzieren.
- Vor jeder Benutzung Ihres Kinderwagens, vergewissern Sie sich bitte:
 - dass alle Verschlüsse verriegelt sind
 - dass je nach Bedarf, das Babyliegezubehör (z.B. Wanne/Autositzschale) oder der Sitz fest auf bzw. am Gestell montiert sind
- Zuladungen (z.B. Einkaufstaschen, Pakete oder sonstige Gegenstände), die nicht zur Kinderwagen-Ausstattung gehören, und trotzdem auf diesen geladen werden, können eine Instabilität des Wagens verursachen.
- **WARNUNG:** Lassen Sie Ihr Kind nie unbeaufsichtigt im oder am Wagen.
- Die Verbindungsstangen zwischen den Hinterrädern sind nicht dafür geeignet, ein darauf stehendes Kind zu transportieren. Dies kann zu Verletzungen des Kindes und zur Beschädigung des Kinderwagens führen.
- Der Kinderwagen ist nicht dazu geeignet, Kinder Treppen hinauf oder hinunter zu transportieren. Auf diese Weise entstandene Schäden am Kinderwagen werden nicht von der Garantie abgedeckt.
- Ein Kind könnte in Ritzen oder Zwischenräumen hineinrutschen und sich dort verletzen oder strangulieren. Daher ist es äußerst wichtig, dass Sie Ihr Kind im Sitz immer mit dem Sicherheitsgurt fest anschnallen. **ACHTUNG:** Vor allem wenn Sie Ihr Kind in rückgelegtem Sitz transportieren, ist anschnallen sehr wichtig.
- **WARNUNG:** Der Wannen-Bausatz verfügt über eine 20 mm dicke Matratze. Bitte fügen Sie aus Sicherheitsgründen keine weitere Matratze an den Kinderwagen hinzu.
- **WARNUNG:** An der Schiebegriffstange befestigte Gewichte (wie z.B. Handtaschen) können die Kippsicherheit des Kinderwagens gefährden.

- **WARNUNG:** Der Sitz ist für Kinder unter 6 Monaten nicht geeignet. Der Liegeaufsatz (z.B. Zubehör: Wanne) ist nur geeignet für Babies, die noch nicht aufrecht sitzen können.
- Dieser Kinderwagen ist mit Zubehör von Geburt ab nutzbar bis zu einem Alter von ungefähr 5 Jahren (zulässiges Gewicht pro Sitz: ca. 15 kg). **BEACHTEN SIE BITTE:** Ab Geburt bis ca. 6 Monate bzw. bis zum selbständigen Sitzalter dürfen Babys nur in Liegeposition transportiert werden. Dazu benutzen Sie bitte ausschließlich die passende **BABY JOGGER City Select** Wanne mit Adaptersystem in Kombination mit dem City Select Kinderwagen (auch für Autositzschalen). Ab dem Sitzalter (ca. ab 6 Monaten) können Sie Ihr Kind in dem im Basispaket enthaltenen Sitz umher fahren. (Weiteres Zubehör erhältlich.)
- **WARNUNG:** Schnallen Sie Ihr Kind immer an! Verwenden Sie dabei stets den Schrittgurt in Kombination mit dem Leibgurt.
- **WARNUNG:** Versichern Sie sich stets vor Inbetriebnahme, dass der Wannenkörper und/oder die Sitzeinheit korrekt und sicher in den dafür vorgesehenen Vorrichtungen eingerastet und verankert sind.
- Betätigen Sie immer die Parkbremse zum Arretieren des Kinderwagens, bevor Sie ein Kind/ Passagier in den Wagen hinein- oder herausheben oder dieses selbstständig ein- bzw. aussteigt.
- Verwenden Sie kein Zubehör/Accessoires, die nicht ausdrücklich vom Hersteller empfohlen werden. Benutzen Sie Ihren Kinderwagen nicht, wenn Sie feststellen, dass ein Teil defekt oder nicht vollständig ist.
- Bitte sorgen Sie stets dafür, dass Ihr Kind im Wagen immer sitzen bleibt und sich niemals stehend im Wagen befindet.
- Achten Sie immer besonders auf Autos und den Verkehr allgemein – gehen Sie nie davon aus, dass ein Verkehrsteilnehmer auf Sie und Ihr Kind Rücksicht nimmt.
- Das empfohlene Gesamtgewicht fuer diesen Kinderwagen ist 29 Kilo fuer einen Single und 48,5 Kilo fuer einen Double (20,4 Kilo pro Sitz, 1 Kilo pro Sitztasche und 7 Kilo fuer den Korb.)
- Wir empfehlen Ihnen nicht mehr als 0,9 kg in das großes Stauraumnetz an der Sitzrückseite und nicht mehr als 6,8 kg in den Stauraumkorb unter dem Sitz zu laden. Eine deutlich höhere Zuladung könnte dazu führen, dass der Wagen in einen gefährlich werdenden Zustand der Instabilität gerät.
- Dieser Kinderwagen ist für 1 Kind bzw. Passagier ausgelegt. Mit separat erhältlichem Zubehör, können Sie jedoch auch mehr als 1 Passagier mit dem City Select transportieren.
- Die Verwendung von Ersatzteilen, die nicht vom Hersteller freigegeben wurden, können wir ausdrücklich nicht empfehlen. Sie können die Sicherheit beeinträchtigen.

RAHMEN

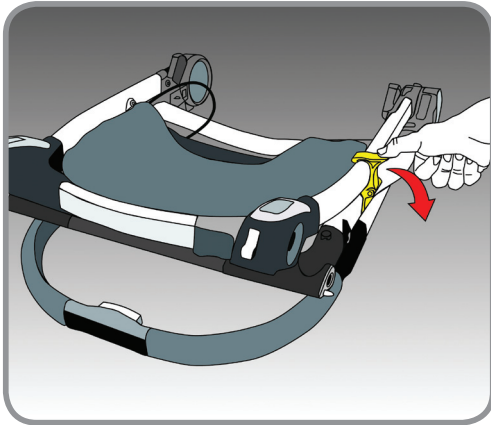

1 Entnehmen Sie den Kinderwagen der Verpackung und legen ihn mit der Griffstange nach unten (s. Abbildung) auf den Boden. Die Räder legen Sie bitte zur Seite.

2 Öffnen Sie das um den Rahmen gelegte Lagerungsschloss.

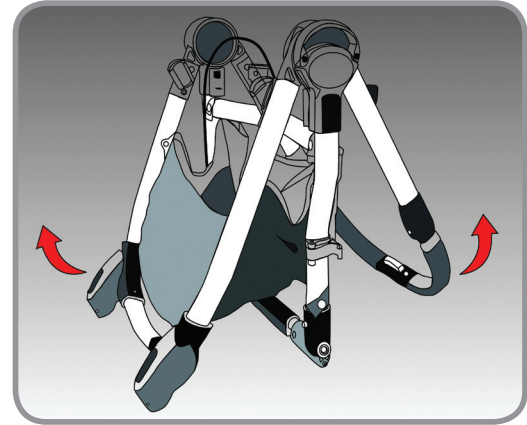

3 Ziehen Sie den unteren Rahmen nach oben und vom Lenker weg.



4 Rastet Sie nun den Rahmen des Kinderwagens in die Betriebsposition ein.

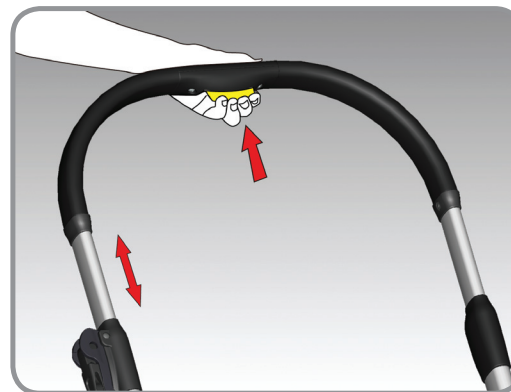

5 Einstellung der Lenkerhöhe: Drücken Sie einfach den grauen Knopf an der Schieberstange, um die gewünschte Höhe der Lenkbügels einzustellen. Ziehen Sie dazu den Handgriff nach oben für einen hohen Schieber, oder drücken Sie den Handgriff nach unten, für eine geringere Höhe des Schiebegriffbügels.

1



WARNUNG:

Stellen Sie vor der Inbetriebnahme Ihres Produkts sicher, dass alle Verriegelungen eingerastet sind.

VORDERRAD

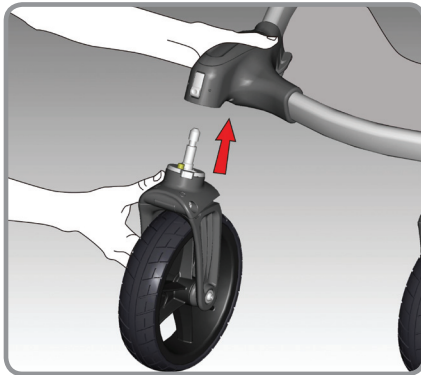

Montage des Vorderrads: Heben Sie den Kinderwagen-Rahmen vorn links etwas nach oben an. Richten Sie die runde Öffnung der Radhalterung mit der Achse des Vorderrades aus. Schieben Sie das Vorderrad in die Öffnung, bis es einrastet. Wiederholen Sie den Vorgang auf der anderen Seite.

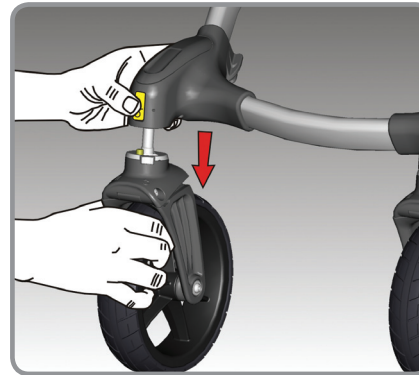

Entfernen des Vorderrads: Drücken Sie den grauen Drücker an der Vorderradhalterung und ziehen Sie das Vorderrad heraus.

BITTE BEACHTEN SIE:

- Stellen Sie den Vorderrad-Schalter immer auf den festgestellten Geradeauslauf, wenn Sie Ihr Kind in den Wagen setzen bzw. herausheben. So bleibt der Wagen stabil an Ort und Stelle stehen. Dazu stellen Sie den Wagen immer mit der Parkbremse fest.

Bedienung des feststellbaren Schwenk-Vorderrads (2 Funktionen: wendige Drehbarkeit bzw. sicherer Geradeauslauf)

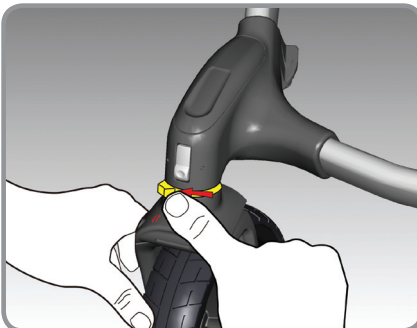

Einstellen der festgestellten Räder (für sicheren Geradeauslauf): Um das Rad festzustellen, schieben Sie den grauen Hebel nach links. Sie finden den Hebel direkt über dem Vorderrad. Wiederholen Sie diesen Vorgang auf der anderen Seite.

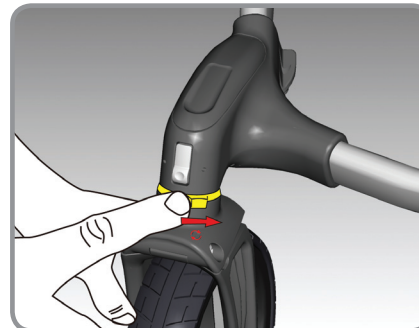

Einstellen der Schwenkräder (für wendige Drehbarkeit des Wagens): Wenn sich die Vorderräder flexibel drehen sollen, dann schieben Sie den grauen Hebel (über dem Vorderrad) nach rechts. Wiederholen Sie diesen Vorgang auf der anderen Seite.

- Auch wenn sich die Vorderräder Ihres CITY SELECTs feststellen lassen, ist dieses Modell ausdrücklich NICHT zum Joggen oder sportlichen Betätigungen geeignet.

HINTERRÄDER

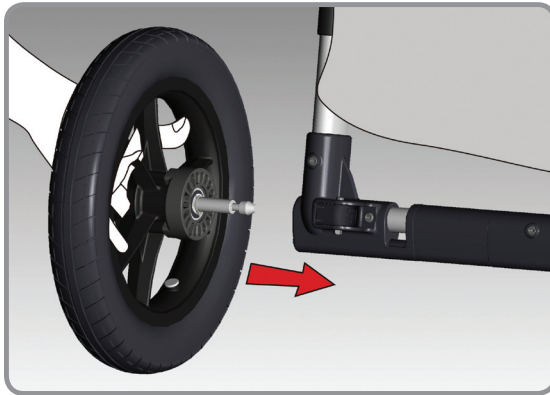

Montage der Hinterräder:

Richten Sie den Radbefestigungsbolzen mit der runden Öffnung an der Hinterradachse Ihres Wagens aus. Schieben Sie nun den Radbolzen in die Achsaufnahmeöffnung bis beides mit einem Klick-Geräusch einrastet. Zur Kontrolle, dass das Rad fest steckt, können Sie nun nochmals sanft am Rad ziehen.

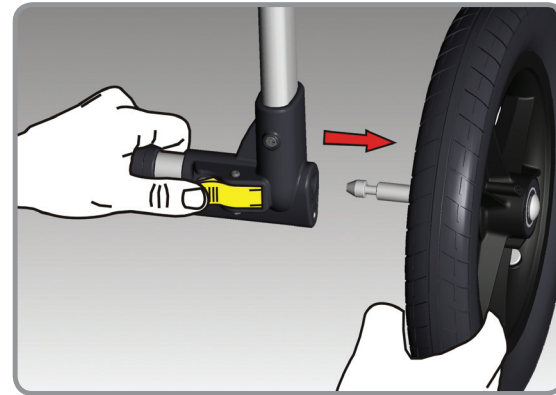

Abnahme der Hinterräder:

Zum Entfernen der Hinterräder, drücken Sie den Rad-Freigabeknopf, während Sie das Rad gleichzeitig sanft aus der Achsaufnahme ziehen.

BREMSE

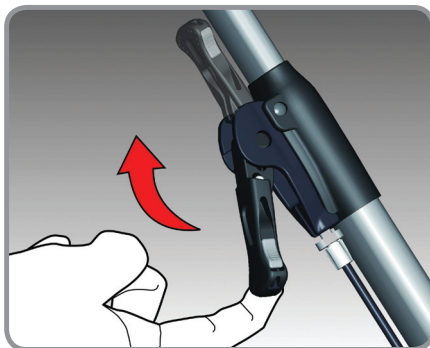

Die Parkbremse aktivieren:

Drücken Sie behutsam den Bremshebel in die aufrechte Hebelposition bis er mit einem Klick einrastet.

3

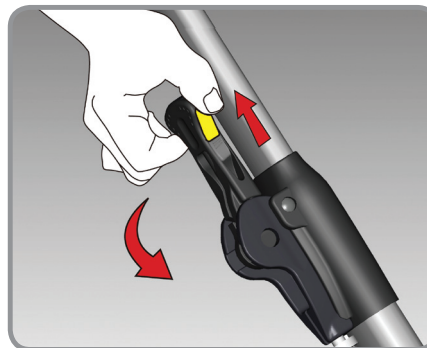

Die Parkbremse lösen:

Drücken Sie die grauen Vorrichtungen am Bremshebel zusammen und ziehen Sie diese dann auf sich zu. Drücken Sie den Bremshebel nach unten bis er sich parallel zum Rahmen befindet.

WARNUNG:

Betätigen Sie immer die Parkbremse bevor sie ein Kind/Passagier in den Wagen hinein- oder herausheben oder dieses selbstständig ein- bzw. aussteigt.

SICHERHEITSGURTSYSTEM



Einstellung der Schulterhöhe des Gurtsystems:

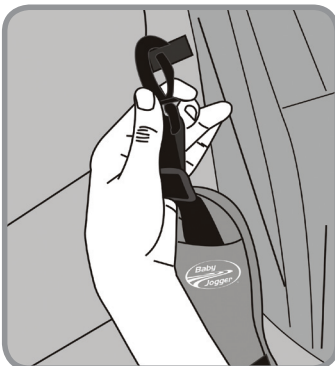

- 1 Lösen Sie die oberen Schultergurte an beiden Seiten vom Sitz und befestigen Sie sie an den beiden Sitzschlaufen, die der Schulterhöhe Ihres Kindes am nächsten sind.

Einstellung der Länge der Gurte:

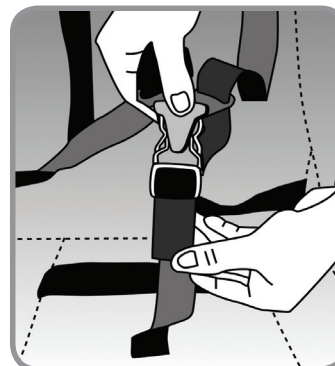
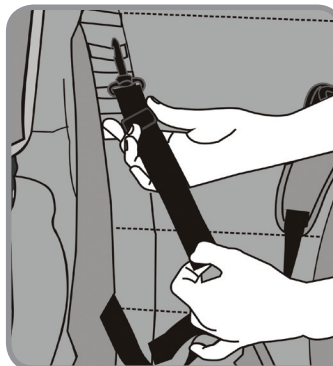

- 1 Ziehen Sie die Schulterpolster hinunter bis zum zentralen Gurtverschluss.
- 2 Halten Sie die Kunststoffführung fest und ziehen Sie dann:
 - am Gurtende, um die Länge kürzer zu straffen oder
 - am oberen Sicherheitsgurt, um diesen zu lockern bzw. zu verlängern.



Anschnall-Mechanismus:

Drücken Sie die rechte Schultergurtschnalle in die zentrale Gurtschloss-Vorrichtung, die die Schultergurte mit den Sitzgurten verbindet, bis sie dort einrastet. Wiederholen Sie den gleichen Vorgang auf der linken Seite. Bevor Sie sich mit Ihrem Kind in Bewegung setzen, versichern Sie sich immer zuerst, dass das Gurtsystem fest sitzt.

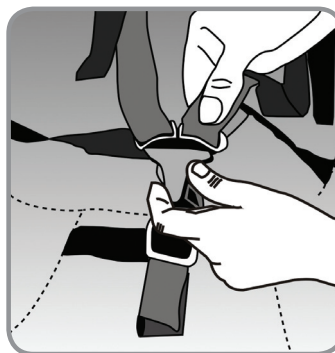

Abschnall-Mechanismus:

Drücken Sie nacheinander beide Seiten (links und rechts) der Schultergurtschnallen an der zentralen Gurtschloss-Vorrichtung zusammen, um sie vom Schrittgurt zu lösen.

! WARNUNG:

Verwenden Sie immer den Schrittgurt in Kombination mit den Schultergurten und dem Hüftgurt.

! WARNUNG:

Versichern Sie sich vor jedem Gebrauch, dass das Sicherheitsgurtsystem optimal eingestellt und verschlossen ist. Damit können Sie ernsthaften Verletzungen wirksam vorbeugen.

VERDECK

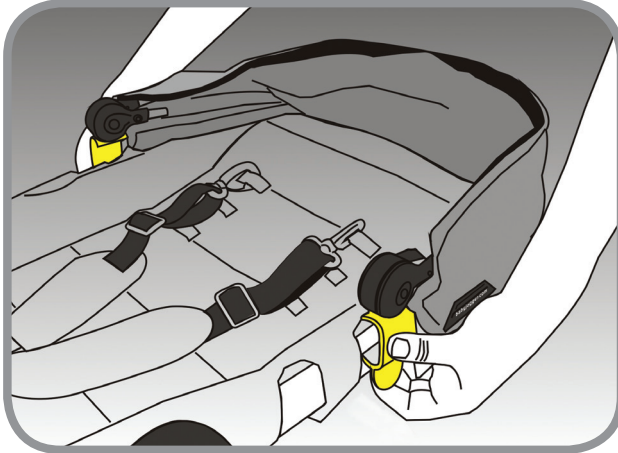

Montage des Verdecks am Rahmen:

Befestigen Sie die Verdeck-Klammern an beiden Seiten des oberen Sitz-Rahmens.

BITTE BEACHTEN SIE:

- *Sie können die Höhe des Verdecks der Körpergröße Ihres Kindes anpassen. Dazu finden Sie zwei Befestigungsstellen am Sitzrahmen für das Verdeck.*

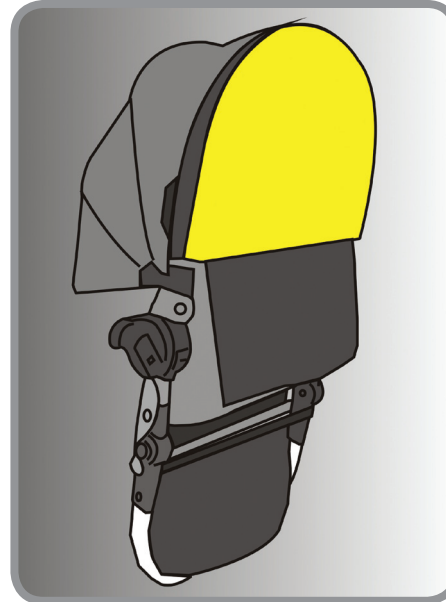

! WARNUNG: Befestigen Sie den am Verdeck integrierten Netzstoff (den Sie als Mückenschutz über die Babywanne ziehen können) stets hinter dem Verdeck und ziehen Sie es hinter den Sitz, wenn es zusammen mit der Sitzeinheit verwendet wird.

SITZ



Zusammenbau des Sitzes:

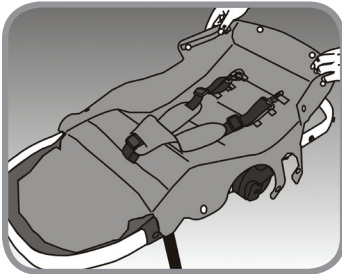

1 Befestigen Sie den textilen Sitzteil am Sitzrahmen, indem Sie die Druckknöpfe am Rahmen und am Stoff miteinander ausrichten und schließlich verbinden.

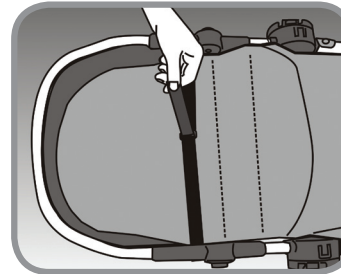

2 Setzen Sie die Fußraum-Schiene in die schwarzen Ausleger im unteren Bereich des Sitzrahmens ein. Befestigen Sie die Sitzgurte um den unteren Rahmenteil herum.

Einbau des Sitzes auf dem Wagen-Rahmen:

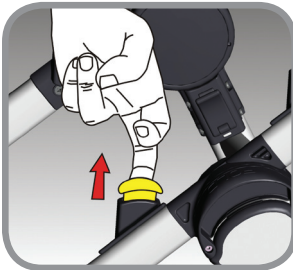

1 Entfernen Sie die Abdeckstopfen des BABY JOGGER Montage-Systems "Mounting Bracket", indem Sie diese dort behutsam herausziehen.

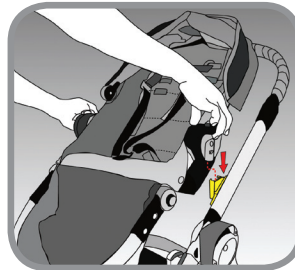

2 Legen Sie die gewünschte Sitz-Position am Kinderwagen-Rahmen fest. Richten Sie dann die Adaptervorrichtungen des Sitzes mit den Befestigungsvorrichtungen des Mounting Bracket Systems an Ihrem Kinderwagen-Rahmen aus.

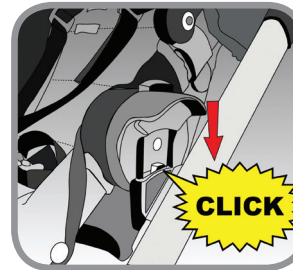

3 Schieben Sie nun den Sitz in die Mounting Bracket Vorrichtungen bis dieser hörbar mit einem KLICK-Geräusch einrastet. Achten Sie vor der Verwendung des Kinderwagens stets darauf, dass beide Seiten des Sitzes sicher am Rahmen befestigt sind.

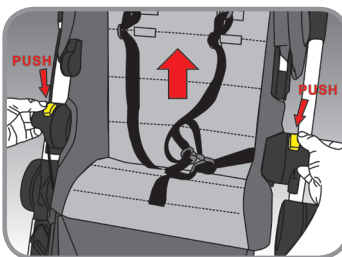

Abnahme oder Positionsänderung des Sitzes:

Drücken Sie die grauen Druckknöpfe an den Adapter-Befestigungsvorrichtungen und heben Sie den Sitz nach oben ab.



WARNUNG:

Nehmen Sie immer zuerst das Kind aus dem Kinderwagen-Sitz heraus, bevor Sie die Position des Sitzes im Rahmen verändern oder den Sitz vom Rahmen abnehmen.

RÜCKLEGBARKEIT DES SITZES

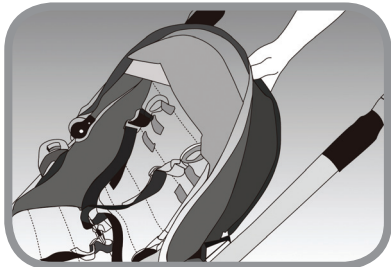

1 Drücken Sie den Hebel, den Sie unter dem Oberteil des Sitzes hinter dem Verdeck befindet.

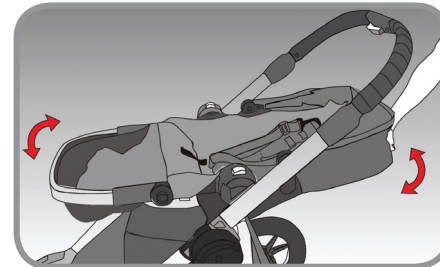
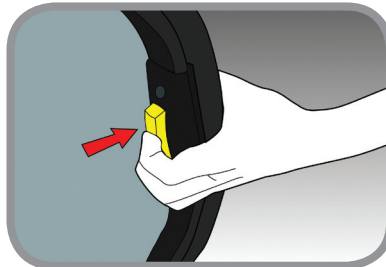

2 Ziehen Sie den Hebel nach unten, um den Sitz abzusenken oder ziehen Sie den Hebel nach oben, um den Sitz anzuheben, bis er an der gewünschten Position einrastet.

VERSTELLBARER FUSSRAUM

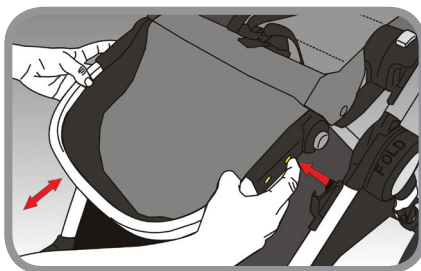

Einstellen der Länge des Fußraums:

Drücken Sie die Druckknöpfe im unteren Teil des Fußraums und schieben Sie dann gleichzeitig den Fußraum-Bügel hinein oder heraus, bis er in der gewünschten Position einrastet. Damit können Sie den Sitz entsprechend der Größe Ihres Kindes verkleinern oder vergrößern.



Einstellen des Sitz-Winkels für die Beine:

Drücken Sie die Druckknöpfe im oberen Bereich des Fußrahmenstücks und ziehen Sie dieses dann in dem Winkelgrad nach oben oder unten bis der gewünschte Sitzwinkel erreicht ist.

STAURAUAM-KORB

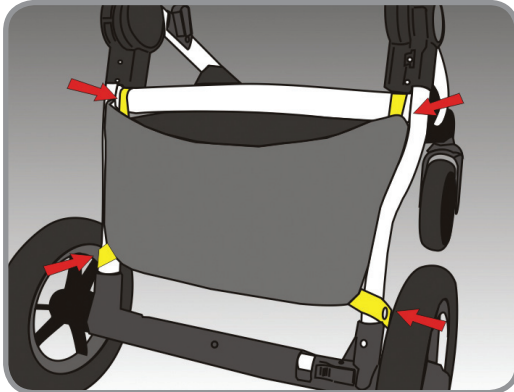

- 1** Befestigen Sie die oberen Druckknöpfe des Stauraum-Korbs an der mittleren Haltestange des Kinderwagen-Rahmens.
- 2** Befestigen Sie dann die unteren Druckknöpfe des Korbs an den seitlichen Haltestangen des Kinderwagen-Rahmens.

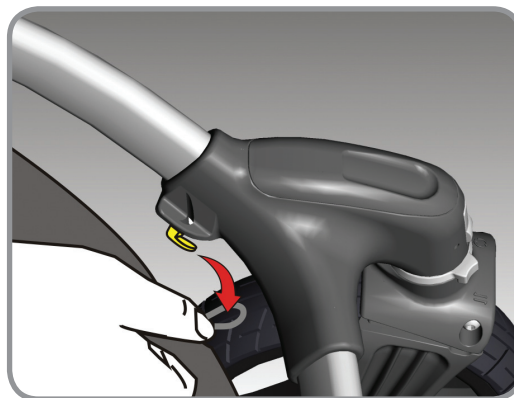

- 4** Legen Sie die untere, vordere Schlaufe um den Haken hinter der Vorderradhalterung.

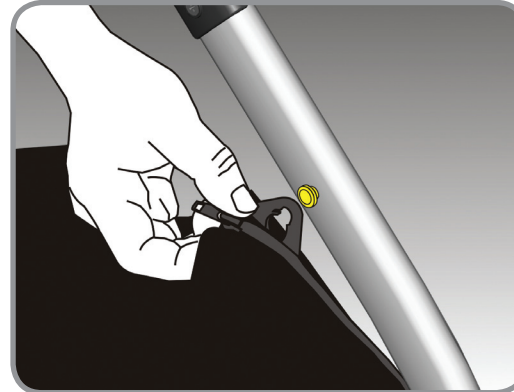

- 3** Legen Sie die Kunststoffschlaufe im oberen Vorderteil über den Metallknopf am vorderen Rahmen. Wiederholen Sie den Vorgang auf der gegenüberliegenden Seite.

ZUSÄTZLICHE SPERRVORRICHTUNG

- Wenden Sie sich der Verschlussvorrichtung im Inneren des Faltsystems zu:
 - 1** Um diesen zusätzlichen Sicherheits-Verschluss-Mechanismus in Anspruch zu nehmen, lassen Sie den Schalthebel einrasten.
 - 2** Um diese zusätzliche Sperrvorrichtung aus zu schalten, lösen Sie den Hebel vom Faltmechanismus ab.



WARNUNG:

Überzeugen Sie sich vor jeder Benutzung Ihres City Selects davon, dass alle Sperrvorrichtungen sicher verschlossen sind

FALTMECHANISMUS

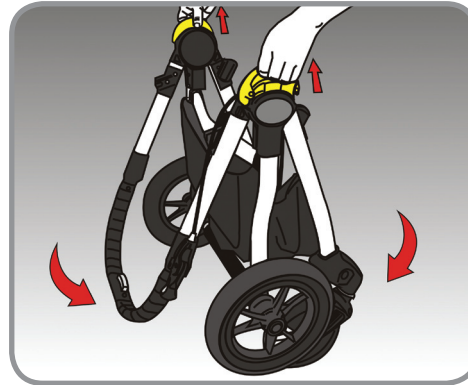
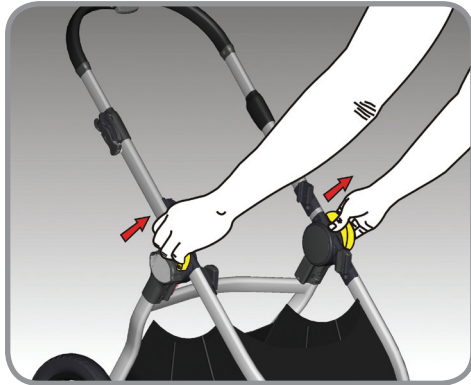

- 1 Bevor Sie den Wagen zusammenklappen: Nehmen Sie immer das Kind aus dem Sitz heraus! Lösen Sie dann die zusätzliche Sperrvorrichtung. Ziehen Sie nun gleichzeitig beide Falt-Handgriffe mit einem sachten Ruck nach oben. Ihr Kinderwagen faltet sich damit zusammen.

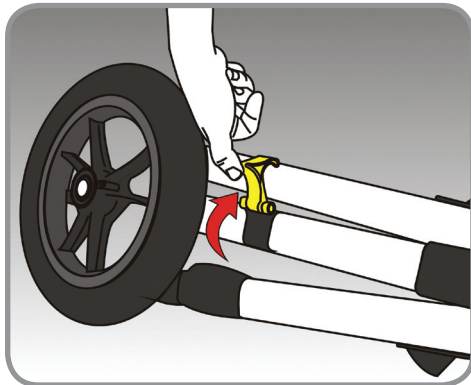

- 2 Verschließen Sie nun noch den Verstaue-Riegel rund um den Rahmen. Damit vermeiden Sie, dass sich der Wagen selbstständig wieder auseinander falten kann, wenn Sie ihn tragen, verladen oder lagern.

BITTE BEACHTEN SIE:

- Der Kinderwagen kann mit einer montierten Sitzeinheit in der Vorwärtsrichtung zusammengeklappt werden. Wanneneinheiten/ Autositzzubehör/ Zweitsitzeinheiten müssen vom Wagen entfernt werden, bevor Sie ihn zusammenfalten können.

Um die Langlebigkeit Ihres BABY JOGGER Kinderwagens zu bewahren, ist es wichtig, dass Sie einige einfache Instandhaltungsmaßnahmen regelmäßig durchführen. Kontrollieren Sie von Zeit zu Zeit, dass sich v.a. die Bereiche von Verbindungsstücken und Faltmechanismus in gutem Zustand befinden. Wenn Sie ein Quietschen hören oder andere Disfunktionen nicht zuordnen können, können Sie sich an Ihren Fachhändler oder einen Fahrrad-Fachhandel wenden (z.B. zum Ölen der entsprechenden Bauteile). Alle Reparaturarbeiten sollten von einem autorisierten Händler ausgeführt werden.

Waschen

Sitzmaterial

- Der Sitz der BABY JOGGER Kinderwagen kann mit einem milden Waschmittel in kaltem Wasser gewaschen werden.
- Versichern Sie sich vor dem Waschen, dass Sie alle Metallteile und die PE-Platte aus der Sitzrückseite entfernt haben.
- Benutzen Sie keine Lösungs-, Scheuer- oder ätzenden Reinigungsmittel.
- Um ein mögliches Einlaufen zu verhindern, befestigen Sie bitte den Sitz bereits zum Trocknen wieder am Wagen.
- Bitte das Sitzmaterial nicht in den Trockner geben, nicht auswringen, nicht glätten oder bügeln.
- Wenn Sie den Sitzbezug austauschen müssen, benutzen Sie bitte ausschließlich BABY JOGGER Ersatzteile von einem autorisierten BABY JOGGER Fachhändler. Nur auf diese Weise können wir die Garantie geben, dass alles Ersatzmaterial sicher getestet und optimal auf Ihren BABY JOGGER Wagen zugeschnitten sind.

Kunststoff-/Metall-Bauteile

- Reinigen Sie die Kunststoff-/Metall-Bauteile mit warmen Wasser und einer milden Seife.
- Sie müssen dazu keine Bauteile des Sitz-Falt- oder des Bremssystems abnehmen, abdecken oder umbauen.

Pflege der Räder

- Die Räder können mit einem feuchten Tuch gereinigt werden. Anschließend müssen die Räder unbedingt und vollständig mit einem Lappen oder weichen Handtuch getrocknet werden.

Lagerung

- Sonneneinstrahlung kann den Stoff ausbleichen und die Räder austrocknen. Damit das gute Aussehen Ihres Kinderwagens optimal bewahrt wird, empfehlen wir daher, Ihren Wagen bei Nicht-Gebrauch in geschlossenen, trockenen Räumen aufzubewahren.
- Lagern Sie Ihren BABY JOGGER Wagen nie außen.
- Wenn Sie Ihren Kinderwagen für längere Zeit verstauen möchten, bitte versichern Sie sich vorher, dass der Wagen sauber und trocken ist.
- Lagern Sie Ihren Kinderwagen immer in einer trockenen Umgebung.
- Bewahren Sie Ihren Kinderwagen an einem geschützten Platz auf, wenn Sie ihn nicht benutzen (z.B. wo keine Kinder mit ihm spielen und evtl. verletzen könnten).
- Platzen Sie NIE schwere Gegenstände auf die Verdeckablage bzw. am oberen Ende Ihres Kinderwagens.
- Bitte stellen Sie Ihren Kinderwagen NIE in der Nähe einer Wärmequelle ab (z.B. Heizkörper oder Feuer).

Ihre Familie wächst - und mit ihr auch Ihr City Select.



REGISTRIERUNG IM INTERNET: www.babyjogger.com/register

BABY JOGGERS limitierte lebenslange Garantie auf den Rahmen & gesetzliche Gewährleistung

Lebenslange Garantie: BABY JOGGER versichert, dass der Rahmen während seiner Lebenszeit als Kinderwagen frei von Produktionsfehlern ist. Dies schließt ein Brechen von Schweißnähten oder Schäden an den Rahmenrohren ein. Die lebenslange Garantie gilt ausschließlich für Herstellungsfehler am Rahmen.

Gesetzliche Gewährleistung: Für Materialien aus Textil und alle anderen Bauteile gilt die gültige deutsche gesetzliche Gewährleistung ab dem Datum des Kaufs (Rahmenrohre und Räder ausgenommen). Die Gewährleistungszeit wird nicht verlängert, auch nicht nach einer Reparatur und beinhaltet einen Anspruch auf Reparatur, jedoch ausdrücklich nicht auf Umtausch oder Rücknahme eines Produkts. Die Gewährleistung kann nur in Anspruch genommen werden, wenn der Käufer der Firma BABY JOGGER die folgenden Unterlagen zusammen mit dem defekten Produkt vorlegt: 1. eine Kopie des Kaufbelegs mit Kaufdatum und 2. eine deutliche Beschreibung der Beanstandung. Die Gewährleistung ist nicht übertragbar und kann somit lediglich vom ursprünglichen Besitzer in Anspruch genommen werden.

IN FOLGENDEN SITUATIONEN WIRD KEINE GEWÄHRLEISTUNG GEWÄHRT:

- Wenn der Schaden am Produkt durch normalen Verschleiß entstanden ist.
- Bei Korrosion und Rost.
- Schäden, die durch falsche Montage, nicht autorisierte Reparaturen oder durch Installation von Ersatzteilen oder Zubehör entstanden sind, die nicht ausdrücklich vom Hersteller dazu empfohlen wurden bzw. nicht kompatibel mit dem Original-Kinderwagenmodell sind.
- Wenn Schäden absichtlich herbeigeführt werden oder auf Fahrlässigkeit, Vernachlässigung, einen Unfall, durch Missbrauch und/oder eine von der Bedienungsanweisung abweichende Benutzung oder Wartung zurückzuführen sind.
- Bei kommerziellem Gebrauch.
- Schäden, die durch unsachgemäße Lagerung und Pflege des Produkts entstanden sind.
- Wenn die Seriennummer beschädigt oder entfernt wurde.

Diese Gewährleistung schließt ausdrücklich Ansprüche an indirekten und Folgeschäden aus. Die gesetzliche Gewährleistung der Marktfähigkeit und Gebrauchstauglichkeit hängt von der spezifischen Gewährleistungsfrist für dieses Modell zum Zeitpunkt des Kaufs ab. Einige Staaten und Länder erlauben einen Ausschluss oder Einschränkung von Folgeschäden nicht – für diese treffen die Ausschlüsse und Limitationen nicht zu. Diese Gewährleistung verleiht Ihnen genau bezeichnete gesetzliche Rechte, und je nach Staat/Land kommen für Sie weitere in Frage. Bitte informieren Sie sich gegebenenfalls über Ihre Lage vor Ort.

Wir bitten Sie, sich bei einem Defekt zunächst an den Fachhandel zu wenden. Wenn dort der Schaden nicht behoben werden kann, kann sich der Fachhandel oder Sie selbst an BABY JOGGER wenden. Die Gewährleistung gilt nur, wenn die Garantiekarte vollständig ausgefüllt und bei BABY JOGGER vorgelegt wird.

BITTE BEACHTEN SIE: Wenn Sie sich wegen eines Defektes an BABY JOGGER wenden, bitte halten Sie neben dem Kaufbeleg auch die Seriennummer und das Herstellungsdatum bereit. Sie finden diese Angaben auf der unteren Hinterseite des Kinderwagen-Rahmens, an dem senkrechten Rahmenteil über dem rechten Hinterrad.





**Generalimporteur für Deutschland:
HAAS Handelsagentur**

*Esbachgraben 4 • 95463 Bindlach • Germany
T: +49 (9208) 58 78 50-0 • F: +49 (9208) 58 78 50-20
info@haas-babyjogger.de • www.babyjogger.de*